

# จิตรกรรมบนแผงคอสอง ในวิหารหลวงวัดพระธาตุลำปางหลวง

■ เรื่อง/ภาพ ปาริสุทธิ สาริกะวณิช\*



วิหารหลวง วัดพระธาตุลำปางหลวง

เมื่อกล่าวถึงจิตรกรรมที่พบภายในวัดพระธาตุลำปางหลวง อำเภอเกาะคา จังหวัดลำปาง เราคงนึกไปถึงจิตรกรรมบนแผงคอสองในวิหารน้ำแต้มเป็นสำคัญ ซึ่งนอกจากเป็นผลงานศิลปกรรมอันเก่าแก่และงดงามแล้ว ยังเต็มไปด้วยคุณค่าในด้านต่าง ๆ อีกมากมาย อาทิ เป็นสื่อสอนหลักธรรมในพุทธศาสนา มีคุณค่าในการบันทึกหลักฐานที่แสดงถึงประวัติศาสตร์ ภูมิศาสตร์ โบราณคดี ชีวิตความเป็นอยู่ของชาววังและชาวบ้าน จารีตประเพณี การแต่งกาย ตลอดจนสถาปัตยกรรม ฯลฯ ในช่วงเวลานั้นได้อย่างเด่นชัด

นอกเหนือไปจากจิตรกรรมบนแผงคอสองของวิหารน้ำแต้มแล้ว ภายในวัดพระธาตุลำปางหลวงยังมีจิตรกรรมที่น่าสนใจอีกแห่งหนึ่งบนแผงคอสองของวิหารหลวง ซึ่งแม้ว่าอายุของจิตรกรรมแห่งนี้จะไม่เก่าแก่เท่ากับในวิหารน้ำแต้ม แต่คุณค่าในด้านต่าง ๆ ก็มีได้ด้อยกว่ากันสักเท่าใด

วิหารหลวงหลังนี้ตั้งอยู่ทางทิศตะวันออกขององค์เจดีย์ประธาน หันหน้าไปทางทิศตะวันออก ขนาดกว้าง ๑๗ เมตร ยาว ๓๙ เมตร ลักษณะเป็นวิหารโถงเครื่องไม้เปิดโล่ง ก่อสร้างด้วยไม้สักทั้งหลัง ยกพื้นสูงจากพื้นดินเล็กน้อย การลดชั้นหลังคาวิหารมีลักษณะแบบอย่างของสถาปัตยกรรมล้านนา คือลดด้านหน้า ๓ ชั้น และด้านหลัง ๒ ชั้น โครงสร้างของวิหารหลวงเป็นระบบเสาและคานรับน้ำหนัก ไม่มีหลักฐานปรากฏแน่ชัดว่าวิหารหลวงสร้างขึ้นเมื่อใด ข้อมูลที่ได้จากศิลาจารึกจุลศักราช ๘๓๘ (พ.ศ. ๒๐๑๙)<sup>๑</sup> ในวัดพระธาตุลำปางหลวง กล่าวได้เพียงว่ามีการสร้างวิหาร แต่มิได้ระบุว่า เป็นวิหารหลังใด เนื่องจากวัดพระธาตุลำปางหลวงมีวิหารอยู่หลายหลัง

อย่างไรก็ตาม วิหารหลวงหลังนี้คงเริ่มสร้างขึ้นก่อน พ.ศ. ๒๐๔๔ เนื่องจากในปีนี้ได้มีการหล่อพระพุทธรูปพระเจ้าล้านทองเพื่อประดิษฐานเป็นพระประธานของวิหารหลวง

\* อาจารย์คณะศิลปกรรม มหาวิทยาลัยรังสิต



จิตรกรรมบนผนังคอสองที่ ๔  
เรื่องสุวรรณสาม



จิตรกรรมบนผนังคอสองที่ ๖  
เรื่องมโหสถ



จิตรกรรมบนผนังคอสองที่ ๙  
เรื่องพระกฤษณะ



จิตรกรรมบนแผงคอสองที่ ๑๒ เรื่องพระนารายณ์

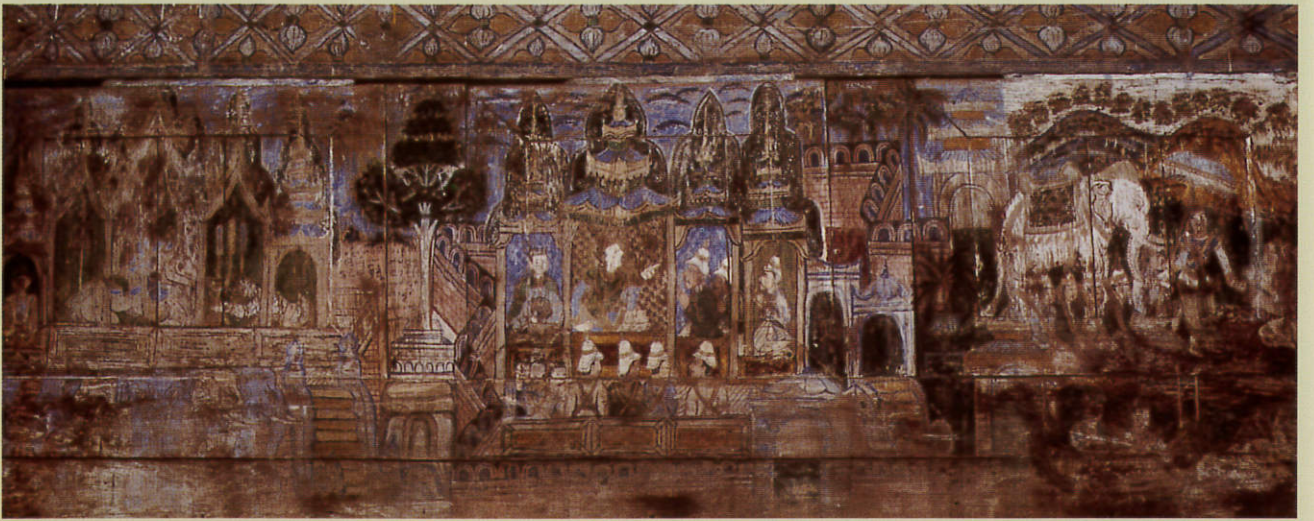

จิตรกรรมบนแผงคอสองที่ ๑๓ เรื่องพระเวสสันดร



จิตรกรรมบนแผงคอสองที่ ๑๔ เรื่องพระเวสสันดร



จิตรกรรมบนแผงคอสองที่ ๑๖ เรื่องพระเวสสันดร



จิตรกรรมบนแผงคอสองที่ ๑๗ เรื่องพระเวสสันดร



จิตรกรรมบนแผงคอสองที่ ๑๙ เรื่องพุทธประวัติ



จิตรกรรมบนแผงคอสองที่ ๒๐ เรื่องพรมจักร

วิหารหลวงที่ปรากฏในปัจจุบัน เป็นอาคารที่ได้รับการบูรณะปฏิสังขรณ์ครั้งหลังสุดเมื่อ พ.ศ. ๒๔๖๖ โดยพระธรรมจินดานายก เจ้าคณะจังหวัดลำปาง<sup>๖</sup> ในการบูรณะครั้งนี้ได้พยายามรักษารูปแบบเดิมไว้ แต่ก็ได้มีการเปลี่ยนแปลงบางส่วน อาทิ เปลี่ยนเสาแปดเหลี่ยมที่รับโครงสร้างหลังคาส่วนบนตอนกลางวิหารมาเป็นเสากลม สร้างเพดานและลายประดับเป็นไม้แกะสลักประดับกระจกสีภาพ ๑๒ ราศี ซึ่งแต่เดิมวิหารหลวงไม่มีเพดาน เป็นอาคารที่เปิดให้เห็นโครงสร้างหลังคาทั้งหมด นอกจากนี้ได้ทำการแกะสลักไม้เป็นลวดลายประดับหน้าบันวิหารทั้งด้านหน้าและด้านหลัง และในการบูรณะครั้งนี้ได้มีองค์ประกอบบางประการของวิหารหลวงสูญหายไป อาทิ เรือนแก้วซึ่งเคยประดับอยู่บริเวณตรงกลางของสันหลังคาในลักษณะเดียวกับที่ประดับบนสันหลังคาอุโบสถและวิหารน้ำแต้มในปัจจุบัน ส่วนช่อฟ้าของวิหารหลวงได้ถูกเปลี่ยนแปลงไป ซึ่งเดิมเป็นช่อฟ้าคล้ายกับช่อฟ้าของวิหารน้ำแต้ม<sup>๗</sup>

ภายในวิหารหลวงมีกุฏิหรือมณฑปประดิษฐานพระพุทธรูปพระเจ้าล้านทอง ซึ่งเป็นพระประธานของวิหารหลวง หล่อด้วยสำริดปิดทอง ขัดสมาธิราบ แสดงปางมารวิชัย พุทธลักษณะแบบศิลปะเขียงแสนรุ่นหลังผสมกับศิลปะสุโขทัยข้อความตามศิลาจารึกในวัดพระธาตุลำปางหลวง จุลศักราช ๘๕๘ (พ.ศ. ๒๐๓๙) ได้กล่าวไว้ ซึ่งพอคาดคะเนได้ว่าใน พ.ศ. ๒๐๔๔ เจ้าเมืองหาญศรีรัตนสุรรมหามนตรีโปรดให้หล่อพระเจ้าล้านทอง<sup>๘</sup>

## เนื้อหาของจิตรกรรมบนแผงคอสองในวิหารหลวง

ภายในวิหารหลวงมีการเขียนจิตรกรรมประดับอยู่บนแผงคอสองด้านข้าง

ทั้งสองด้านของวิหาร เป็นฝีมือช่างท้องถิ่น เรื่องราวที่เขียนเป็นเรื่องทศชาติชาดก พุทธประวัติ และพรหมจักรหรือรามเกียรติ์ฉบับสำนวนล้านนาที่มีความแตกต่างจากเรื่องรามเกียรติ์บางประการ แต่เค้าโครงเรื่องยังคงเป็นเช่นเดียวกัน กล่าวถึงสงครามระหว่างสองนคร คือกรุงลงกา ซึ่งมีท้าววิโรหาราชปกครองกับกรุงพาราณสี ซึ่งมีพระพรหมจักรปกครอง เพื่อแย่งตัวนางรัตนกุมารี ซึ่งก็คือนางสีดานั่นเอง สงครามครั้งนี้ต่างฝ่ายต่างมีผู้ช่วยเหลือ โดยกองทัพของท้าววิโรหาราชมีพญานาคเป็นผู้ช่วย ส่วนพญาครุฑและพญาวานรคอยช่วยเหลือกองทัพพระพรหมจักร

ในที่สุด พระพรหมจักรก็เป็นฝ่ายได้ชัยชนะ และทรงตั้งนางรัตนกุมารีเป็นมเหสี ครองกรุงพาราณสีสืบต่อมา

จิตรกรรมบนแผงคอสองของวิหารหลวงมีทั้งสิ้น ๒๔ แผ่น เริ่มจากทศชาติชาดกเรื่องพระเตมีย์บนแผงคอสองที่ ๑ (แผงคอสองด้านหลังสุดทางเบื้องซ้ายของพระประธาน) แผงคอสองที่ ๒ เรื่องพระมหาชนก แผงคอสองที่ ๓ - ๔ เรื่องสุวรรณสาม แผงคอสองที่ ๕ เรื่องเนมิราช แผงคอสองที่ ๖ - ๘ เรื่องพระมโหสถ แผงคอสองที่ ๙ - ๑๐ เรื่องพระภูมิทัตต์ แผงคอสองที่ ๑๑ เรื่อง

จันทกุมาร แผงคอสองที่ ๑๒ เรื่องพระนารท เป็นอันสิ้นสุดแผงคอสองทางเบื้องซ้ายของพระประธานหรือทางทิศเหนือของวิหารหลวง

จากการสอบถามคุณตาจัน ดั่ง-คำ ได้ความว่าบนหน้าบันด้านในเบื้องหน้าพระประธานของวิหารหลวงนี้เดิมมีจิตรกรรมทศชาติเรื่องวิฑูรย์บัณฑิตปรากฏอยู่ แต่เลือนลางไปมากแล้ว และในการบูรณะวิหารหลวงเมื่อ พ.ศ. ๒๔๖๖ ได้ถูกทาสีทับลงไปจนไม่เหลือร่องรอย

จิตรกรรมบนแผงคอสองด้านหน้าสุดเบื้องขวาของพระประธาน (ทิศใต้ของวิหารหลวง) นับเป็นแผงคอสองที่ ๑๓ เรื่องเวสสันดร ยาวต่อเนื่องไปจนถึงแผงคอสองที่ ๑๘ แผงคอสองที่ ๑๙ เป็นเรื่องราวพุทธประวัติ แผงคอสองที่ ๒๐ เรื่องพรหมจักร ต่อไปจนถึงแผงคอสองที่ ๒๔ อันเป็นแผงคอสองแผ่นสุดท้าย รวมพื้นที่จิตรกรรมทั้งสิ้น ๑๐๙.๓๙๒ ตารางเมตร

## ลักษณะจิตรกรรม

ลักษณะของแผงไม้คอสองของวิหารหลวงเป็นแผ่นไม้สัก ในแต่ละแผงมีการนำไม้สักมาต่อ ๆ กันให้เป็นแผงใหญ่รูปสี่เหลี่ยมผืนผ้า ยาวเท่ากับ ๑ ช่วงเสาวิหาร ในลักษณะนี้

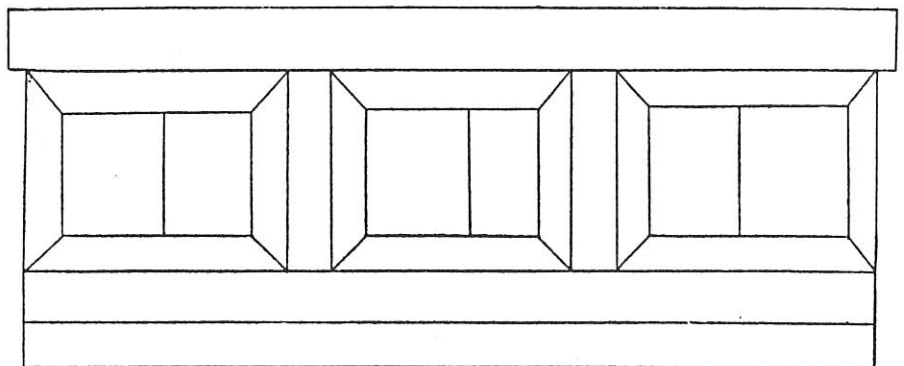

ในการเตรียมพื้นที่ที่จะเขียนภาพ นอกจากจะต้องจัดให้ไม้เรียบแล้ว ข่างเขียนยังต้องอุดรอยต่อของไม้ที่นำมาต่อกัน โดยการนำเศษผ้าสีขาวมาอัดลงไปตามรอยต่อเหล่านั้นให้แน่น ซึ่งจะช่วยให้แผ่นไม้มีความเรียบเสมอกัน ก่อนที่จะลงมือเขียนภาพข่างเขียนได้รองพื้นด้วยดินสอพองผสมกาวเม็ดมะขามทาลงบนแผ่นไม้ก่อน

สำหรับจิตรกรรมที่วิหารหลวงพบว่าชั้นรองพื้นนี้ค่อนข้างบาง

โครงสร้างของสีที่ใช้อยู่ในกลุ่มพหุรงค์ สีค่อนข้างสด และใช้สีฝุ่นที่ได้จากธรรมชาติ สีต่าง ๆ ที่ใช้ เช่น สีดำ สีขาว สีคราม สีแดง สีเหลือง สีเขียว เป็นต้น

การลงสีพื้นหลังของจิตรกรรมแห่งนี้ไม่มีกฎเกณฑ์ตายตัว บางส่วนลงด้วยสีเขียวเข้มเกือบดำ บ้างก็ใช้สีแดงหรือใช้หลายสีปนกัน แต่สำหรับภาพจิตรกรรมที่อยู่ในส่วนครึ่งบนของแผงคอสองแต่ละแผ่น มักใช้พื้นหลังเป็นสีฟ้าสด

## การแบ่งภาพ

การแบ่งเรื่องราวของภาพในแต่ละตอนไม่มีอะไรซับซ้อน มักลำดับเรื่องราวค่อนข้างชัดเจน โดยเริ่มเรื่องจากพื้นที่บริเวณครึ่งบนด้านซ้ายของแผ่นไม้ ต่อเนื่องไปทางด้านขวา จากนั้นลงมาที่บริเวณครึ่งล่างด้านซ้ายของแผ่นไม้ และต่อเนื่องไปทางขวาจนสุดแผ่นไม้ สิ่งที่น่าสนใจนำมาใช้ค้นเพื่อแบ่งเรื่องราว คือ แนวกำแพงเมือง นอกจากนี้ก็ยังมีฉากธรรมชาติ เส้นคดโค้ง และใช้ท่าทางและอากัปภิกิริยาของบุคคล เช่น การหันหน้า และสายตาของบุคคลเป็นสื่อในการแบ่งเรื่องราวอีกด้วย

## ภาพบุคคล

ข่างได้เขียนลักษณะภาพบุคคลขึ้นอย่างคร่าว ๆ ก่อน แล้วจึงระบายสีให้รายละเอียดส่วนต่างๆ จากนั้นจึงตัดเส้น

ด้วยสีดำ ผิวกายของบุคคลมีสีค่อนข้างอ่อน ใบหน้าไม่ใส่รายละเอียดมากนัก ภาพบุคคลในบางส่วนไม่มีการใส่รายละเอียดหน้าตาเลยก็มี ไม่นิยมการจัดวางใบหน้าบุคคลให้เห็นด้านข้าง แต่มักวางใบหน้าให้หันตรงหรือเอียงเพียงเล็กน้อย ใบหน้าไม่แสดงออกถึงอารมณ์และความรู้สึก แต่จะสื่อด้วยอากัปภิกิริยาท่าทางต่าง ๆ กลุ่มบุคคลในแต่ละกลุ่มที่อยู่ในเหตุการณ์เดียวกันมักแสดงอากัปภิกิริยาท่าทางซ้ำ ๆ กัน

## ภาพสัตว์

ข่างเขียนพยายามวาดภาพสัตว์ให้เหมือนจริงมากที่สุด และมักวาดให้มีอาการเคลื่อนไหวแต่มีท่วงท่าที่ซ้ำ ๆ กัน ภาพสัตว์เท่าที่พบในจิตรกรรมของวิหารหลวงได้แก่ ข้าง ม้า สุนัข เสือ กวาง เป็นต้น

## ภาพภูเขา

ภาพภูเขาในจิตรกรรมบนแผงคอสองของวิหารหลวงมี ๔ แบบ คือ

๑. ข่างเขียนจะร่างภาพขึ้นมาคร่าว ๆ เป็นรูปทรงค่อนข้างรีหลาย ๆ รูปเรียงซ้อนกัน จากนั้นระบายสีแล้วตัดเส้นสีดำให้ดูเป็นเหลี่ยมเป็นสัน

๒. เขียนภูเขาเรียงเป็นแนวหลายแนวซ้อนกัน ลักษณะคล้ายลูกคลื่นและไล่น้ำหนักสี

๓. ภาพภูเขาขนาดใหญ่รูปทรงสามเหลี่ยมสีน้ำตาล บางครั้งมีสีอื่นประกอบ และมีต้นไม้เรียงรายไปตลอดแนวเขา ภูเขาในลักษณะนี้มักใช้เป็นฉากหลังของภาพ

๔. ภาพภูเขาขนาดเล็กรูปทรงสามเหลี่ยม ระบายสีขาว ฟ้า หรือน้ำตาลเรียบ ๆ บางครั้งระบายเป็นชั้น ๆ ซ้อนกันแล้วตัดเส้นด้วยสีดำ โดยลากเส้นตามรูปทรงภูเขาภายในหลายเส้นเรียงซ้อนกัน

## ภาพท้องฟ้า

จิตรกรรมแห่งนี้ปรากฏพื้นที่ที่เป็นบริเวณท้องฟ้าน้อยมาก แต่ก็ได้พบวิธีการเขียนภาพท้องฟ้า ๓ แบบ คือ

๑. ระบายสีฟ้าเรียบ ๆ ลงไปบนส่วนที่เป็นท้องฟ้า จากนั้นจึงเขียนกลุ่มเมฆเรียงรายทั่วไป และใช้สีฟ้าสดระบายกลุ่มเมฆนั้นให้เด่นชัดขึ้นมา และลงสีขาวแซมบางส่วนของก้อนเมฆ

๒. คล้ายกับวิธีแรก แต่มีสีสดและเข้มกว่ามาก

๓. ลงสีพื้นในส่วนที่เป็นท้องฟ้าด้วยสีขาว แล้วจึงวาดกลุ่มเมฆด้วยวิธีเดียวกับที่กล่าวมาแล้ว

## ภาพสถาปัตยกรรม

ภาพสถาปัตยกรรมที่พบในจิตรกรรมในวิหารหลวง สามารถแบ่งออกได้เป็น ๓ ประเภท ดังนี้

๑. พระราชวัง ซึ่งมีหลายรูปแบบได้แก่

แบบที่ ๑ เป็นอาคารไม้ยกพื้นสูง ประกอบด้วยอาคารหลายหลังเชื่อมต่อกัน หลังคาจั่วมียอดเป็นอาคารทรงสูงตัวปราสาทแบ่งเป็นห้อง ๆ โดยมีผนังไม้กัน และมีระเบียงโดยรอบอาคาร พระราชวังแบบนี้ปรากฏในจิตรกรรมประดับแผงคอสองที่ ๑ เรื่องพระเตมีย์

แบบที่ ๒ เป็นอาคารยกพื้นสูง มีบันได ประกอบด้วยระเบียงกันระหว่างที่ประทับของกษัตริย์และเหล่าเสนาบดี หลังคาอาคารเป็นหลังคาซ้อนกันหลายชั้น ทำให้นึกไปถึงสถาปัตยกรรมแบบพม่า ซึ่งพบได้ในจิตรกรรมบนแผงคอสองที่ ๔ เรื่องสุวรรณสาม

แบบที่ ๓ ตัวอาคารมีลักษณะเป็นกระโจม แบ่งเป็นห้อง ๆ บางครั้งทำเป็นกำแพงเมือง มีทหารเฝ้ายามอยู่บริเวณส่วนบนของกระโจม ดังปรากฏบนแผงคอสองที่ ๖ เรื่องมโหสถ

แบบที่ ๔ เป็นอาคารไม้หลายหลังเชื่อมต่อกัน กันเป็นห้อง ๆ หลังคา

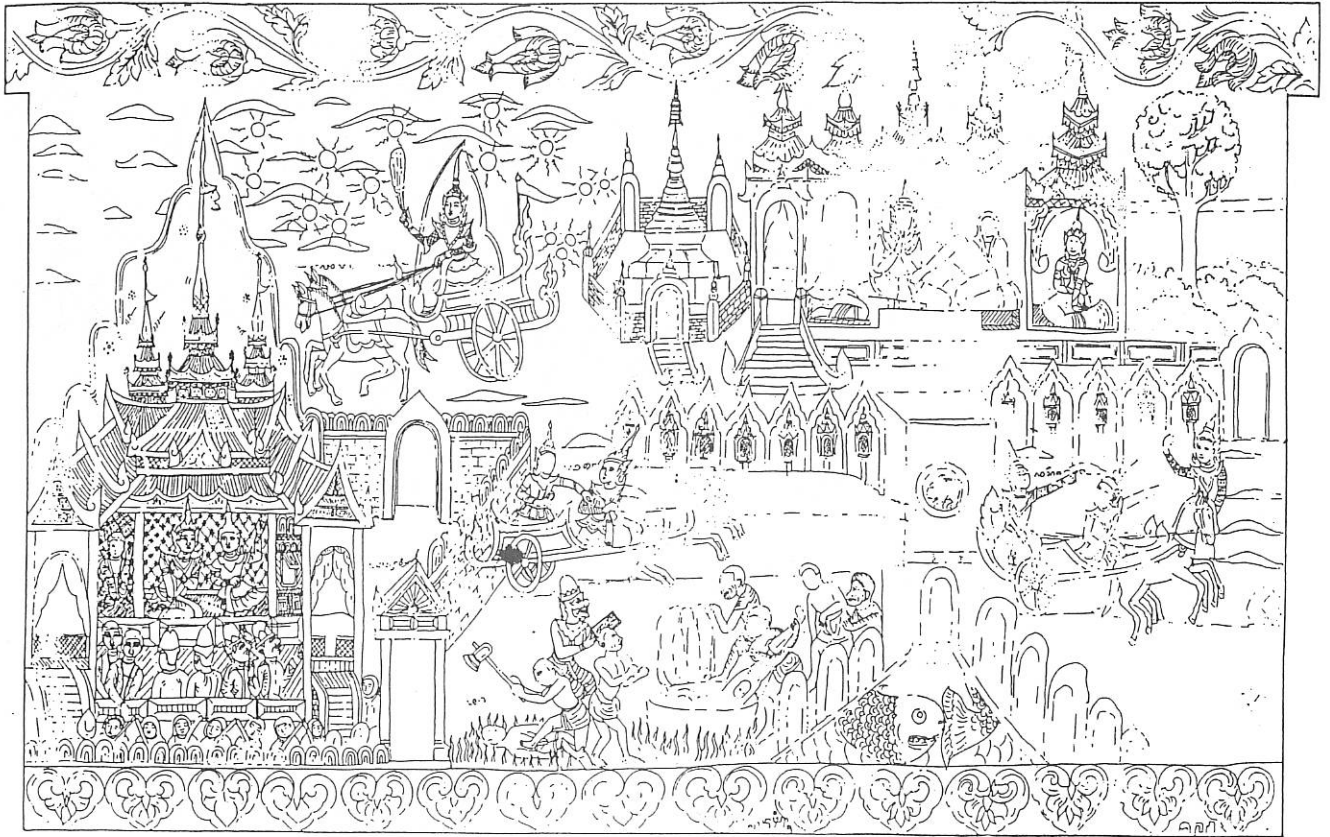

ภาพลายเส้นจากจิตรกรรมบนแผงคอสองที่ ๕ เรื่องเนมิยราช (มาโนชญ์ สุกฤษ : ผู้คัดลอก)

จั่ว มุงกระเบื้องเกล็ดเต่า แต่ส่วนบนของหลังคากลับมียอดกลมแบบหลังคากระโจมที่ปรากฏบนแผงคอสองที่ ๖ คลุมทับอีกชั้นหนึ่ง ลักษณะนี้ปรากฏบนแผงคอสองที่ ๑๑ เรื่องจันทกุมาร

**แบบที่ ๕** เป็นอาคารไม้หลายหลังเชื่อมต่อกัน หลังคาจั่วมุงกระเบื้องเกล็ดเต่า บริเวณจั่วหลังคามีลายประดับเลียนแบบสถาปัตยกรรมจริง พบได้บนแผงคอสองที่ ๑๒ เรื่องพระนารท

**แบบที่ ๖** พระราชวังแบบพม่า เป็นอาคารที่มีหลังคาซ้อนกันหลายชั้น ดังเช่นบนแผงคอสองที่ ๑๓ เรื่องเวสสันดร และแผงคอสองที่ ๒๐ - ๒๑ เรื่องพรหมจักร เป็นต้น

## ๒. ศาลา อาศรม และบ้านเรือน

อาคารเหล่านี้มีลักษณะคล้ายกัน คือเป็นอาคารไม้หลังเดียวหรือหลายหลังเชื่อมต่อกัน ยกพื้นสูง หลังคาจั่วมุงกระเบื้องลอน ตรงสันหลังคาบริเวณจั่วมีกาแล อันเป็นเอกลักษณ์ของเรือนล้าน-

นา นอกจากนี้ โครงสร้างหลังคาของเรือนเหล่านี้ยังมีลักษณะที่ทำให้คิดว่าช่างเขียนได้จำลองเอาโครงสร้างของหลังคาอาคารที่มีอยู่จริงภายในวัดพระธาตุลำปางหลวงไปสร้างสรรคลงในงานจิตรกรรม ดังปรากฏอยู่บนแผงคอสองที่ ๒ เรื่องพระมหาชนก แผงคอสองที่ ๑๔ และ ๑๖ เรื่องเวสสันดร เป็นต้น

**๓. ชุ้มประตู** ชุ้มประตูที่พบในจิตรกรรมแห่งนี้มีรูปทรงต่างๆ กัน อาทิ ชุ้มประตูโค้งยอดแหลม ปรากฏบนแผงคอสองที่ ๑ เรื่องพระเทมีย์ แผงคอสองที่ ๕ เรื่องเนมิยราช เป็นต้น นอกจากนี้ก็ยังมีชุ้มประตูที่มียอดเป็นอาคารทรงสูงเลียนแบบสถาปัตยกรรมแบบพม่า ดังปรากฏบนแผงคอสองที่ ๑๗ เรื่องเวสสันดร และแผงคอสองที่ ๒๐ เรื่องพรหมจักร เป็นต้น

## การแต่งกาย

การแต่งกายของบุคคลที่ปรากฏนี้

มีมากมายหลายรูปแบบ โดยสามารถจำแนกออกเป็น ๓ ประเภท คือ

### ๑. การแต่งกายของสตรี

ก. การแต่งกายของนางกษัตริย์ ปรากฏลักษณะการแต่งกายเป็น ๔ แบบ ดังนี้

**แบบที่ ๑** สวมเสื้อแขนกระบอก ยาวผ่าหน้าทับเสื้อตัวใน นุ่งซิ่นยาว ซึ่งมีทั้งแบบเรียบไม่มีลาย และแบบที่มีลายตามขวาง

**แบบที่ ๒** สวมเสื้อไม่มีแขน ยาวลงมาจรดสะโพก ทับเสื้อตัวในแขนยาว ประดับอินทรรู และมีผ้าคาดเอว ปล่อยชายผ้าลงมาเบื้องล่าง ผ้านุ่งยาวลงมาถึงครึ่งแข้ง ตอนบนของผ้ามีชายไหว ชายแครง สวมมงกุฎเป็นศิราภรณ์

**แบบที่ ๓** มีลักษณะคล้ายแบบที่ ๑ แต่มีผ้าคลุมไหล่ ปล่อยชายไปเบื้องหลัง และมีเครื่องประดับคล้ายปีกนกตรงเอว

**แบบที่ ๔** สวมเสื้อแขนกระบอก คอปิดผ่าหน้าติดกระดุม ประดับอินทรรู



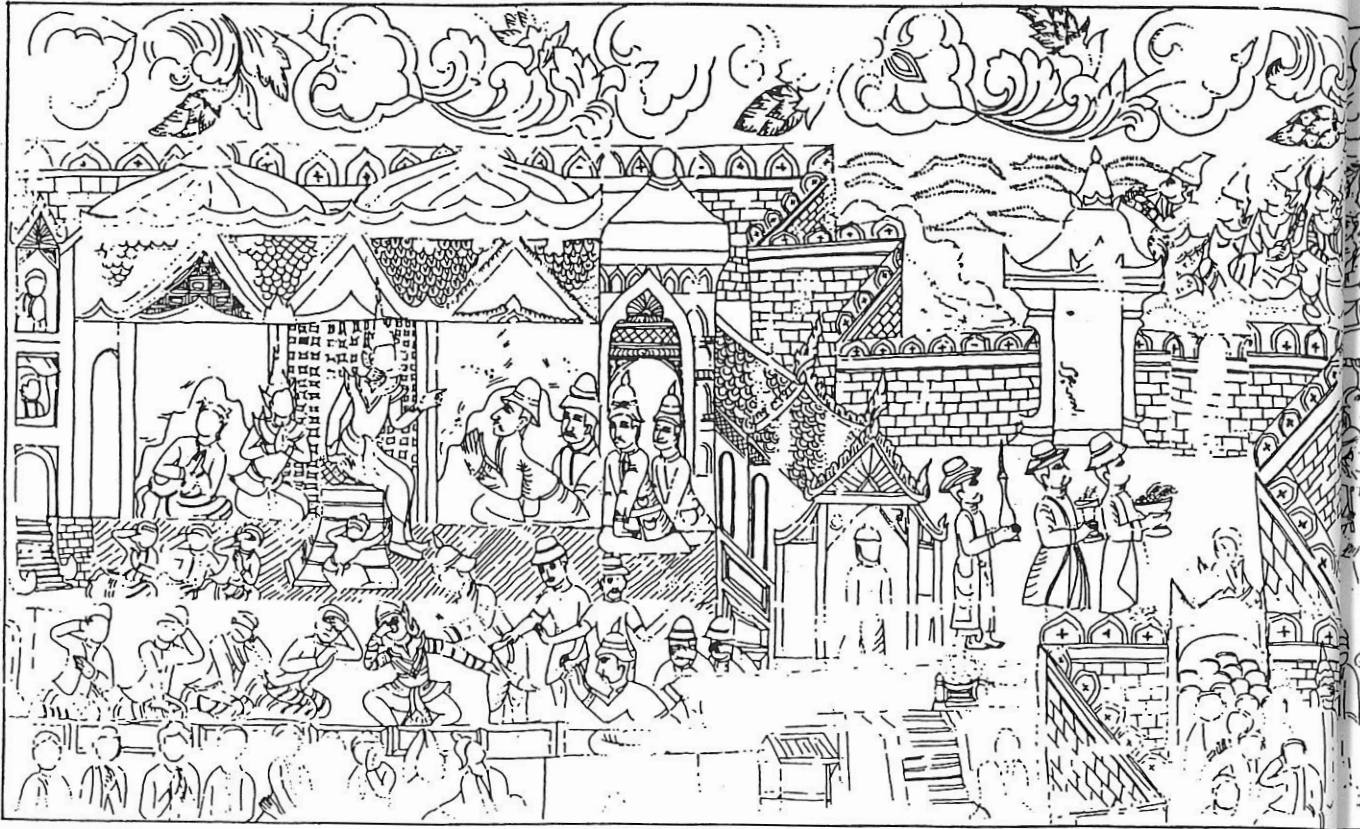

ภาพถ่ายเส้นจากจิตรกรรมบนแผงคอสองที่ ๑๑ เรื่องจันทกุมาร (มาโนชญ์ สุกฤษ : ผู้คัดลอก)

สวมสังวาลย์และมีมิ่งกุฎเป็นศิราภรณ์

**ข. การแต่งกายของสาวชาววัง**

ปรากฏลักษณะการแต่งกาย ๔ แบบ คือ

**แบบที่ ๑** สวมเสื้อแขนกระบอก ยาวและห่มผ้าสไบคล้องคอ คือทั้งชาย ทั้งสองข้างไว้ด้านหลัง นุ่งผ้าชั้นยาว บางครั้งเป็นผ้าเรียบไม่มีลาย หรือแบบ มีลายตามขวาง

**แบบที่ ๒** ลักษณะเช่นเดียวกับ การแต่งกายของนางกษัตริย์แบบที่ ๑

**แบบที่ ๓** ห่มผ้าคาดอก นุ่งชั้นยาว ปลายขวาง มีผ้าคลุมไหล่ทั้งชายไปเบื้อง หลัง

**แบบที่ ๔** สวมเสื้อแขนยาวผ่า หน้า เปิดให้เห็นเสื้อตัวใน มีผ้าคลุมไหล่ ทั้งชายไปเบื้องหลัง นุ่งชั้นยาวลายขวาง แบบแปลกตา

นอกจากนี้ยังมีการแต่งกายของ สตรีแบบสาวชาวบ้านด้วย แต่พบน้อย มาก และเท่าที่พบก็อยู่ในสภาพที่ลပ် เลือนไปมาก จนไม่สามารถเห็นรายละเอียดได้

ละเอียดได้

สำหรับทรงผมของสตรีนั้นมียู ๓ แบบ คือเกล้าผมมวยไว้ที่ท้ายทอยแบบ สตรีล้านนา แบบเกล้าผมมวยไว้ทาง ด้านข้างศีรษะคล้ายสตรีชาวพม่า และการไว้ผมปีกแบบสาวชาววังใน กรุงเทพฯ ส่วนนางกษัตริย์มักมีมิ่งกุฎ ประดับศีรษะ แต่บางครั้งก็เกล้าผมมวย ซึ่งมีทั้งเกล้าแบบสตรีล้านนาและสตรี พม่า

## ๒. การแต่งกายของบุรุษ

**ก. การแต่งกายของกษัตริย์** มี ลักษณะการแต่งกาย ๕ แบบ ดังนี้

**แบบที่ ๑** สวมเสื้อไม่มีแขนทับ เสื้อแขนยาวชั้นใน ประดับอินทรรณู ชายเสื้อยาวลงมาถึงสะโพก มีเข็มขัด คาดเอว ผ้านุ่งประดับชายไหวชายแครง บางครั้งก็นุ่งโจงกระเบนยาวลงมาถึงครึ่ง ข้าง มีมิ่งกุฎยอดแหลมเป็นศิราภรณ์ สวมสังวาลย์ ลักษณะการแต่งกายเช่นนี้

ปรากฏอยู่มาก ดังเช่นในจิตรกรรมแผง คอสองที่ ๑, ๔, ๑๓, ๑๔, ๑๗ และ ๑๘ เป็นต้น และยังเป็นลักษณะเดียวกับ เครื่องศิราภรณ์ของพระอินทร์และเทวดา ด้วย ดังปรากฏอยู่บนแผงคอสองที่ ๕ เป็นต้น และถ้านำลักษณะการแต่งกาย ของกษัตริย์แบบที่ ๑ นี้ไปเปรียบเทียบกับ ลักษณะการแต่งกายของนางกษัตริย์ แบบที่ ๒ จะเห็นว่ามีความคล้ายคลึง กันมาก

**แบบที่ ๒** สวมชุดแบบจักร- พรตดิฉัน มีเครื่องประดับศีรษะ ซึ่งพบ ได้บนแผงคอสองที่ ๖ - ๘ เรื่องพระ- มโหสถ เรื่องเดียวเท่านั้น

**แบบที่ ๓** สวมเสื้อผ่าหน้าแขน ยาวทับเสื้อตัวใน มีสายสะพายไขว้กันที่ ออกและหลัง สวมกางเกงขายาวและ รองเท้าแบบฝรั่ง มีมิ่งกุฎแหลมเป็นศิรา- ภรณ์ ดังที่ปรากฏบนแผงคอสองที่ ๖

**แบบที่ ๔** สวมเสื้อแขนยาวผ่า หน้าติดกระดุม ประดับอินทรรณู มีผ้า



คาดเอว นุ่งโจงกระเบนยาวลงมาถึง  
ครึ่งแข้ง ดังเช่นบนแผงคอสองที่ ๑๑  
เรื่องจันทกุมาร เป็นต้น

**แบบที่ ๕** สวมเสื้อตัวยาวผ่า  
หน้าติดกระดุมแขนยาว ระดับอินทรรณู  
นุ่งผ้าคล้ายโจงแบบพม่ายาวจรดข้อเท้า  
น่าจะแสดงถึงอิทธิพลการแต่งกายแบบ  
กษัตริย์พม่า สวมมงกุฎยอดแหลม สวม  
สร้อยคอและสังวาลย์ ซึ่งจะพบได้บนแผง  
คอสองที่ ๒๐ และ ๒๓ เรื่องพรหมจักร  
เป็นต้น

**ข. การแต่งกายของเหล่าข้าราชการ-  
บริวาร** จำแนกออกเป็น ๒ กลุ่ม  
กลุ่มที่ ๑ ข้าราชการบริวารระดับสูง อัน  
ได้แก่ พราหมณ์ ราชครู และเหล่า  
อำมาตย์ มีเครื่องแต่งกายต่างๆ กันแบ่ง  
ออกเป็น ๔ แบบ ดังนี้

**แบบที่ ๑** สวมเสื้อคอปิดแขน  
ยาว ผ่าหน้าติดกระดุม นุ่งโจงกระเบน  
มีผ้าคาดเอว แต่บางครั้งก็ไม่มี

**แบบที่ ๒** ลักษณะคล้ายแบบที่

๑ แต่มีสายสะพายไขว้ที่หน้าอกและหลัง  
**แบบที่ ๓** แต่งกายแบบข้าราชการ-  
บริวารชาวจีน

**แบบที่ ๔** สวมเสื้อผ่าหน้าแขน  
ยาวตัวใหญ่ ทับเสื้อคอกลมข้างใน นุ่ง  
ผ้าโจง มีสายสะพายไขว้กันที่หน้าอก  
กลุ่มที่ ๒ กลุ่มข้าราชการบริวารระดับล่าง  
อันได้แก่ เหล่าเสนาบดีและทหาร มี  
เครื่องแต่งกาย ๓ แบบด้วยกัน คือ

**แบบที่ ๑** การแต่งกายแบบ  
ทหารฝรั่ง อันได้แก่

- สวมเสื้อแขนยาวมีขลิบที่ปลาย  
สวมกางเกงขายาวสีเดียวกัน

- สวมเสื้อคอตั้งผ่าหน้าติดกระดุม  
มีสายสะพายพาดเฉียงบ่า สวมกางเกง  
ขายาว

- สวมเสื้อแขนยาวผ่าหน้าเปิดให้  
เห็นเสื้อตัวใน ซึ่งเป็นเสื้อคอตั้งผ่าหน้า  
ติดกระดุม คาดเข็มขัด ขายเสื้อยาวลง  
มาถึงสะโพก นุ่งกางเกงขายาวมีแถบ  
ประดับด้านข้างและขลิบที่ปลายขา สวม  
รองเท้านางแบบฝรั่ง

- สวมเสื้อแขนยาวผ่าหน้าติด  
กระดุม บางครั้งมีผ้าพันคอห้อยชายลง  
มาด้านหน้า นุ่งผ้าโจงกระเบน

**แบบที่ ๒** การแต่งกายแบบ  
ทหารจีน

**แบบที่ ๓** การแต่งกายแบบ  
ทหารพม่า คล้ายการแต่งกายของข้าราชการ  
บริวารชั้นสูงแบบที่ ๔ แต่บางครั้ง  
ไม่มีสายสะพาย สวมเสื้อคอกลมแขน  
ยาวเพียงชั้นเดียว

นอกจากนี้ยังมีลักษณะการแต่ง  
กายของกลุ่มคนปลีกย่อยอีก เช่น

- กลุ่มนักดนตรี สวมเสื้อผ่าหน้า  
ทับเสื้อคอกลมข้างใน เสื้อยาวลงมาถึง  
โคนขา นุ่งผ้าโจงกระเบน

- กลุ่มชาวบ้าน นุ่งผ้าโจงกระเบน  
ไม่สวมเสื้อ

สำหรับทรงผมของบุรุษมีหลาย  
แบบเช่นกัน การหวีผมแสกกลางและ  
ไว้ผมทรงหลักแจว ซึ่งเป็นที่นิยมใน

กรุงเทพฯ ในสมัยรัชกาลที่ ๕ และการ  
เกล้าผมมวยมีเครื่องประดับรัตมมแบบ  
พม่า นอกจากนี้ ยังมีการไว้หนวดแบบ  
ที่เรียกว่า “หนวดพระเจ้าโกเซอร์” อีก  
ด้วย ซึ่งนิยมมากในสมัยรัชกาลที่ ๕

ส่วนเครื่องประดับศีรษะของบุรุษ  
นั้น นอกจากจะมีมงกุฎซึ่งเป็นเครื่อง  
ประดับเศียรของกษัตริย์แล้ว ยังมีหมวก  
แบบฝรั่งและหมวกรูปร่างแปลกๆ หลาย  
แบบ

**๓. การแต่งกายของนักบวช**  
แบ่งย่อยได้ ๓ ประเภท

**ประเภทที่ ๑** พระภิกษุ ครองจีวร  
ห่มเฉียงเปิดอঙ্গสาขาว ชายสังฆาฏิพาด  
ผ่านอังสาซ้ายยาวจรดนาภี ซึ่งปรากฏ  
ในลักษณะการครองจีวรของพระพุทธรูป  
เจ้าบนแผงคอสองที่ ๑๙

**ประเภทที่ ๒** ดาบสและดาบสินี

- ดาบสครองผ้าเฉียง มีผ้าคลุม  
ไหล่ทิ้งชายลงไปเบื้องหลัง นุ่งผ้ายาว  
จรดข้อเท้า สวมชฎา

- ดาบสินีนุ่งผ้ายาวมีผ้าคาดทับ  
เอว ๑ ผืน ทิ้งชายผ้าลงเบื้องหลัง ห่ม  
ผ้าเฉียง บางครั้งก็ไม่ห่มผ้าเฉียงแต่จะมี  
ผ้าคลุมไหล่ที่ปล้อยชายไปเบื้องหลังแทน  
สวมชฎา

**ประเภทที่ ๓** นักบวชชาวตะวันตก  
ห่มผ้าคลุมทั้งตัว เปิดให้เห็นเฉพาะส่วน  
ที่เป็นโบหน้าเท่านั้น

## การเดินทาง

ภาพแสดงเหตุการณ์เกี่ยวกับการ  
เดินทางเท่าที่ปรากฏในจิตรกรรมแห่งนี้  
มีลักษณะดังต่อไปนี้

๑. การเดินทางโดยใช้สัตว์ เช่น  
ช้าง ม้า วัว ควาย เป็นพาหนะ ช้างมัก  
ใช้เป็นพาหนะทรงของกษัตริย์ในขบวน  
เสด็จ รวมทั้งในยามออกศึกด้วย

๒. การเดินทางโดยใช้ราชมรรคา  
และยังปรากฏพาหนะอีกแบบหนึ่งคล้าย  
รถเข็นหรือรถลากต่างๆ ไป



สมเด็จพระเจ้าบรมวงศ์เธอ กรมพระยาดำรงราชานุภาพ ทรงฉายกับพระธิดาและข้าหลวงที่ตามเสด็จตรวจราชการเมืองลำปาง ณ ด้านข้างวิหารหลวง วัดพระธาตุลำปางหลวง เมื่อปี พ.ศ. ๒๔๖๔ จะสังเกตเห็นภาพจิตรกรรมปรากฏที่แผงคอสองด้านหลัง (ภาพ : หอสมุดดำรงราชานุภาพ)

๓. การเดินทางด้วยเท้า

๔. การเดินทางโดยทางเรือแจว แต่พบน้อยมากและมีขนาดเล็ก

### การจัดกระบวนทัพ

ลักษณะของการจัดกระบวนทัพปรากฏอยู่บนแผงคอสองที่ ๑๗ เรื่องพระเวสสันดรเท่านั้น เป็นภาพกระบวนทัพของพระเจ้าสุทนต์ที่มารับพระเวสสันดรและพระนางมัทรีกลับสู่พระนคร แสดงการจัดกระบวนทัพที่มีทั้งพลช้าง พลม้า และพลเดินเท้า พลเดินเท้าประกอบด้วยทหารถือปืนยาวเป็นอาวุธ และทหารถือธงซึ่งมีนาขานติด รวมทั้งธงชาติไทยสมัยก่อนที่เป็นรูปช้างเผือกบนพื้นแดง มีขลิบรอบนอกสีน้ำเงิน

ช้างทรงตัวแรกที่ปรากฏบนแผงคอสองที่ ๑๗ มีสีปัดหรือกูปที่มีหลังคาซ้อนกันหลายชั้น แบบสถาปัตยกรรมพม่า

### การกำหนดอายุ

สำหรับการกำหนดอายุของจิตรกรรมแห่งนี้ ไม่มีหลักฐานที่เป็นลายลักษณ์อักษรบนจิตรกรรมหรือเอกสารใดๆ ที่กล่าวถึงอายุของภาพ แต่อย่างไรก็ตาม ถ้าพิจารณาจากเครื่องแต่งกายและการสวมหมวกของบุคคลหลาย ๆ กลุ่ม โดยเฉพาะอย่างยิ่งกลุ่มเสนาบตีหรือทหารแล้ว พบว่าเป็นลักษณะที่นิยมทั้งในกรุงเทพฯ และมณฑลภาคเหนือในช่วงปลายรัชสมัยพระบาทสมเด็จพระจุลจอมเกล้าเจ้าอยู่หัวถึงรัชสมัยพระบาทสมเด็จพระมงกุฎเกล้าเจ้าอยู่หัว รวมทั้งเครื่องแต่งกายแบบชาวตะวันตกที่เข้ามามีบทบาทอย่างมากในช่วงเวลานี้

หลักฐานสำคัญอีกชิ้นหนึ่งที่ทำให้ทราบถึงอายุของจิตรกรรมได้โดยประมาณ คือภาพถ่ายที่สมเด็จพระเจ้าบรมวงศ์เธอ กรมพระยาดำรงราชานุภาพเมื่อครั้งทรงเป็นเสนาบตีกระทรวง

มหาดไทย ทรงฉายร่วมกับพระธิดาและข้าหลวงที่ตามเสด็จตรวจราชการเมืองลำปาง ฉาย ณ ด้านข้างของวิหารหลวง วัดพระธาตุลำปางหลวง เมื่อ พ.ศ. ๒๔๖๔ ในภาพถ่ายนี้ยังปรากฏจิตรกรรมบนแผงคอสองของวิหารหลวงอยู่ด้วย จึงเป็นหลักฐานที่สำคัญชิ้นหนึ่งที่ระบุได้ว่าจิตรกรรมแห่งนี้เขียนขึ้นก่อน พ.ศ. ๒๔๖๔ อย่างแน่นอน

นอกจากนั้นบนแผงคอสองที่ ๑๗ เรื่องพระเวสสันดร ยังได้ปรากฏธงชาติไทยแบบเก่าที่เป็นรูปช้างเผือกบนพื้นสีแดง มีขลิบสีน้ำเงินอยู่รอบนอก จากหลักฐานชิ้นนี้เองที่ทำให้เราสามารถกำหนดอายุของจิตรกรรมแห่งนี้ให้ชัดเจนลงไปได้อีกว่าเขียนขึ้นก่อน พ.ศ. ๒๔๖๐ หรือก่อนที่จะเปลี่ยนมาใช้ธงไตรรงค์

จิตรกรรมบนแผงคอสองของวิหารหลวงเคยได้รับการบูรณะเพียงครั้งเดียว โดยฝ่ายอนุรักษ์จิตรกรรม

ฝาผนังและประติมากรรมติดที่ กอง โบราณคดี กรมศิลปากร ในระหว่าง เดือนพฤศจิกายน พ.ศ. ๒๕๓๐ ถึงเดือน เมษายน พ.ศ. ๒๕๓๑ โดยเน้นการทำ ความสะอาดภาพและผนังชั้นสีให้ แข็งแรงขึ้น ซึ่งเดิมจิตรกรรมได้ถูก ปกคลุมไปด้วยยางไม้ ฟันละออง มูล นก และความสกปรกอื่น ๆ อีกมากมาย ผลจากการบูรณะในครั้งนี้ทำให้เราได้ เห็นภาพจิตรกรรมปรากฏออกมาอย่าง ชัดเจนมากขึ้น

### เชิงอรรถ

<sup>๑</sup> ข้อมูลจากศิลาจารึกจุลศักราช ๘๓๘ ในวัด พระธาตุลำปางหลวง ซึ่งตั้งอยู่บริเวณท้าย วิหารหลวง ด้านหลังของฐานชุกชีใหญ่ วัด พระธาตุลำปางหลวง

<sup>๒</sup> จากข้อความจารึกบนหน้าบันด้านทิศ ตะวันออกของวิหารหลวง

<sup>๓</sup> จากการสัมภาษณ์คุณเดชาจัน ดวงคำ เมื่อวันที่ ๑๒ ธันวาคม ๒๕๓๐ ณ วัดพระธาตุลำปาง หลวง ท่านเคยรับราชการครูอยู่ที่โรงเรียน วัดพระธาตุลำปางหลวง ขณะสัมภาษณ์อายุ ได้ ๗๘ ปี

<sup>๔</sup> ข้อมูลจากศิลาจารึกจุลศักราช ๘๕๘ ในวัด พระธาตุลำปางหลวง ซึ่งตั้งอยู่บริเวณเดียวกับศิลาจารึกจุลศักราช ๘๓๘ (ดูเชิงอรรถที่ ๑)

<sup>๕</sup> ในระหว่างสมัยรัชกาลที่ ๕ ได้มีการออก พระราชบัญญัติว่าด้วยแบบอย่างธงหลายครั้ง ทุกฉบับได้ยืนยันถึงลักษณะธงชาติว่าเป็นธงพื้น แดง ตรงกลางเป็นรูปช้างเผือกหันหน้าเข้าหา เส้า ครั้นในสมัยรัชกาลที่ ๖ พระองค์โปรด เกล้าฯ ให้แก้ไขลักษณะธงเป็นธงพื้นแดงกลาง เป็นรูปช้างเผือกทรงเครื่องยืนแท่นหันหลังเข้า เส้า ประกาศเริ่มบังคับใช้ตั้งแต่วันที่ ๑ มกราคม ๒๔๕๙ เป็นต้นไป ต่อมาในปี พ.ศ. ๒๔๖๐

ได้ทรงให้แก้ไขลักษณะธงชาติอีก โดยได้ทรง ทดลองใช้ธงวีวขาวแดง ภายหลังจึงตกลง พระทัยใช้สีน้ำเงินแก่เพิ่มขึ้นอีกสีหนึ่ง และได้ เปลี่ยนแปลงจนกลายเป็นธงไตรรงค์เช่นทุก วันนี้ แล้วพระองค์จึงทรงพระกรุณาโปรด เกล้าฯ ให้ตราพระราชบัญญัติธงขึ้น เรียก ว่าพระราชบัญญัติธง พระพุทธศักราช ๒๔๖๐ ออกประกาศเมื่อวันที่ ๒๘ กันยายน ๒๔๖๐ และมีผลบังคับใช้ภายหลังวันออกประกาศใน หนังสือราชกิจจานุเบกษาแล้ว ๓๐ วัน ส่วนธง ช้างกลางธงพื้นแดงเดิมนั้นให้ยกเลิก

(ดู : กองวรรณคดีและประวัติศาสตร์, ธงไทย (กรุงเทพฯ : โรงพิมพ์สำนักเลขาธิการ คณะ รัฐมนตรี, ๒๕๒๑), หน้า ๖ - ๘.)

## Mural Paintings of Wihan Luang of Wat Phra That Lampang Luang

### Parisut Sarikawanit

In the "Open Wihan" where the roof slants down almost to the ground and below the eave, there is a wooden partition to provide protection from heat and wind. This partition is installed all around the building but does not reach the floor. The inner side of the partition carries mural paintings. Examples are found in Wihan Nam Taem and Wihan Luang at Wat Phra That Lampang Luang in Lampang Province.

The paintings on the partition at Wihan Luang have captions written in the Lan Na script which state that they are scenes from the Ten Lives of the Lord Buddha, the Life of the Lord Buddha, and the Lan Na version of the Ramakien.

The murals are quite rich in detail. Details of particular interest are those showing the people's way of life, for these are useful in dating the paintings when dates are lacking.

Kings and nobleman are attired in various kinds of dress, such as Chinese, Burmese, or Western style, and some are attired as divine beings. Some details suggest fashions of people in Bangkok during the reign of King Rama V, such as wearing Western-style mustaches and short hair parted in the middle.

Another interesting feature is a depiction of the Siamese National flag with a white elephant on a red foundation, which was used in prior to 1917. It is thus possible to date the painting to before 1917. This is supported by other evidence, namely, a photograph of H.R.H. Prince Damrong Rajanubhap, Minister of the Interior, during his official visit to Lampang in 1920. This group photograph was taken at one side of Wihan Luang in which mural paintings can be seen on the inner side of the partition on the opposite side.

# จารึกประกอบภาพจิตรกรรม

จิตรกรรมในแต่ละแผ่นของแผงคอสองปรากฏจารึกตัวอักษร  
 ธรรมล้านนาเป็นคำอธิบายเรื่องราวประกอบอยู่ในบางตอน  
 ซึ่งก็ได้ลบเลือนไปบ้างตามกาลเวลา เท่าที่พอจะอ่านและ  
 แปล รวมทั้งสามารถเขียนเป็นตัวอักษรที่สมบูรณ์ได้  
 มีดังต่อไปนี้\*

## แผงคอสองที่ ๑ พระเตมีย์

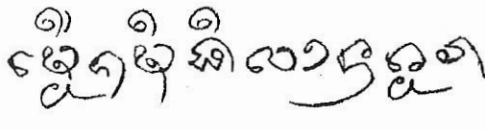
ตัวอักษรที่คัดลอกได้	ตัวอักษรที่สมบูรณ์	คำอ่าน
		เมืองมิติลานคร



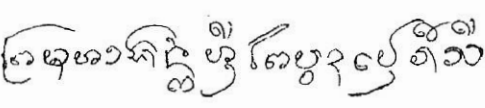



## แผงคอสองที่ ๒ พระมหาชนก

ตัวอักษรที่คัดลอกได้	ตัวอักษรที่สมบูรณ์	คำอ่าน
		พระมหาชนก หนีไปบวชเป็นฤๅษี

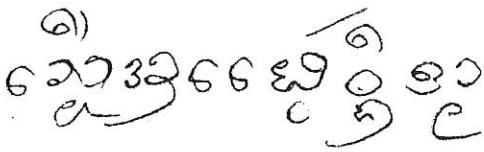
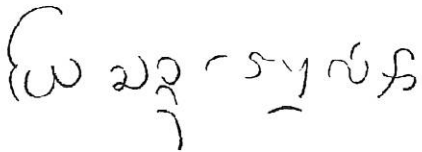

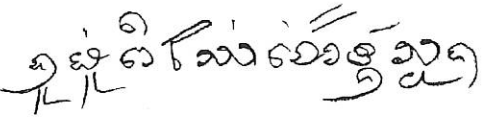
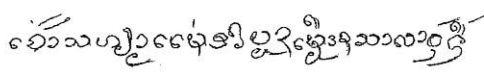
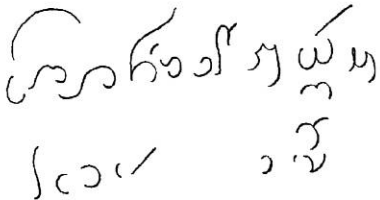
## แผงคอสองที่ ๓ สุวรรณสาม ไม่ปรากฏตัวอักษรจารึก

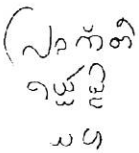
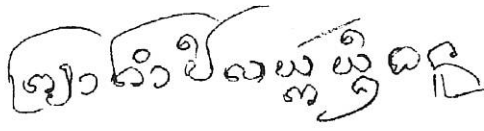
\* จารึกอักษรธรรมล้านนาที่ปรากฏอยู่ตามส่วนต่าง ๆ บนแผงคอสองในวิหารหลวง เพื่อเป็นคำบรรยายประกอบภาพในบางตอนนั้น ผู้เขียนได้รับความกรุณาจากพ่อหนานสม เกรือกัญ เป็นผู้แปลและอ่านให้ อีกทั้งยังได้เขียนอักษรธรรมล้านนาที่สมบูรณ์ได้จากตัวอักษรที่ลบเลือนไปมากแล้ว ขณะนั้นท่านมีอายุได้ ๖๖ ปี (๑๙ กุมภาพันธ์ ๒๕๓๑)

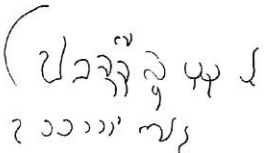
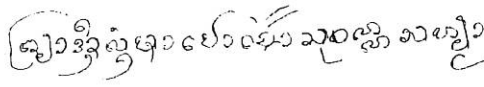
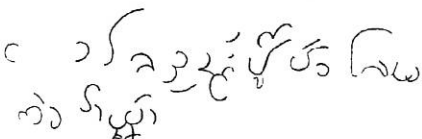
แผนกสองที่ ๔ สุวรรณสาม

ตัวอักษรที่ตัดลอกได้	ตัวอักษรที่สมบูรณ์	คำอ่าน
-	๑) 	เสือเผี้ยว วังตาม
		ปราสาทแม่กำก๋
-		งูผู้ (พน) พิษใส่เจ้าทั้งสอง
-		เจ้าสยาม (สาม) แม่ตา บอดเมีย (กลับ) ศาลาวันนี้
		พระยาคำปิลยัก
		พระยาคำปิลยักยงธนู
		หนองสระ
		พระยาอินทร์ลงมาเป่าเจ้าสุวรรณสาม (สาม)
	-	ไม่สามารถอ่านได้

แผงคอสองที่ ๕ เนมิยราช

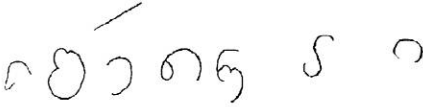
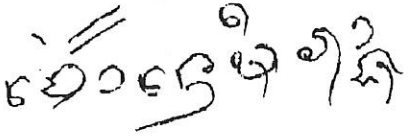
ตัวอักษรที่ตัดลอกได้	ตัวอักษรที่สมบูรณ์	คำอ่าน
	-	ไม่สามารถอ่านได้
		วต
		เจ้าเนมิราช

แผงคอสองที่ ๖ พระมโหสถ

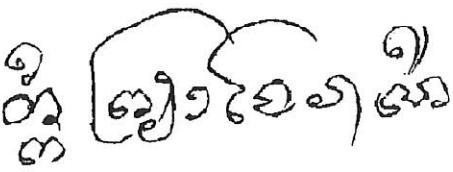
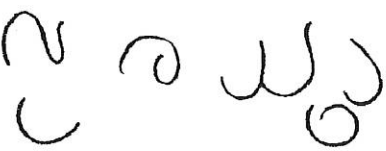
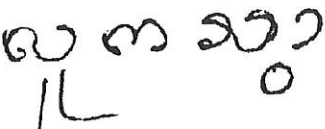
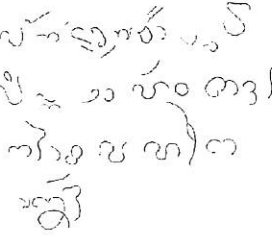
ตัวอักษรที่ตัดลอกได้	ตัวอักษรที่สมบูรณ์	คำอ่าน
-		ตีกพระยาโจนี
		ลูกสาว
	-	ไม่สามารถอ่านได้

ตัวอักษรที่คัดลอกได้	ตัวอักษรที่สมบูรณ์	คำอ่าน
ลตทททท ลต ๒	๓๓๐๓๓๒ ๒๒๒๒	กะโต่พราหมณ์ (แก้วพราหมณ์ หรือ ละตะวะตะพราหมณ์), มโหสถ
ล ๒	-	ไม่สามารถอ่านได้
ล ๒	๒๒๒๒	มโหสถ

แผงคอสองที่ ๗ และ ๘ พระมโหสถ ไม่ปรากฏตัวอักษรจารึก



แผงคอสองที่ ๙ พระกฐินัดด์

ตัวอักษรที่คัดลอกได้	ตัวอักษรที่สมบูรณ์	คำอ่าน
ล ๒, ล ๒ ล ๒	๒๒๒๒๒๒๒๒๒๒๒๒	อ้ายลัมพายน เอาเจ้ากฐินัดด์มาเล่น
ล ๒, ล ๒ ล ๒	๒๒๒๒๒๒๒๒๒๒๒๒	เจ้ากฐินัดด์เมีย (กลับ) เมือง



แผงคอสองที่ ๑๐ พระกฐินัดด์ และแผงคอสองที่ ๑๑ ไม่ปรากฏตัวอักษรจารึก

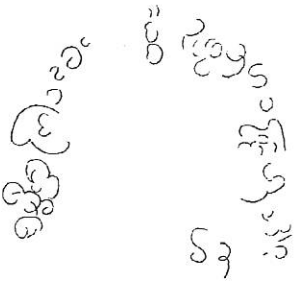
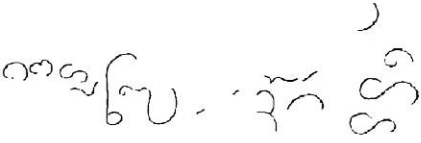

เพลงคอสองที่ ๑๒ พระนารท



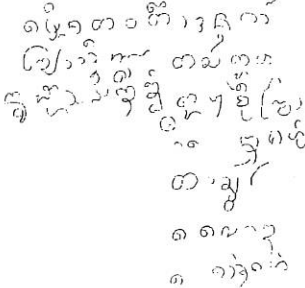
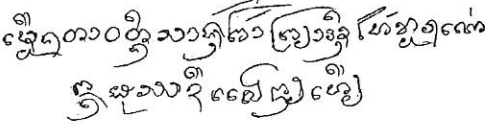

ตัวอักษรที่คัดลอกได้	ตัวอักษรที่สมบูรณ์	คำอ่าน
	—	ไม่สามารถอ่านได้
	—	ไม่สามารถอ่านได้
	—	ที่เมืองมิลิลา

เพลงคอสองที่ ๑๓ พระเวสสันดร





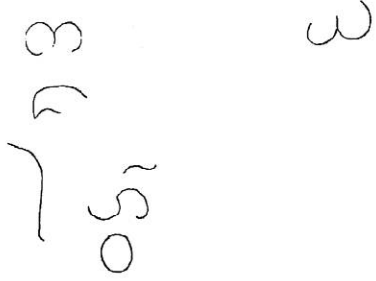
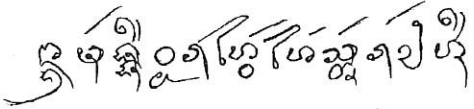
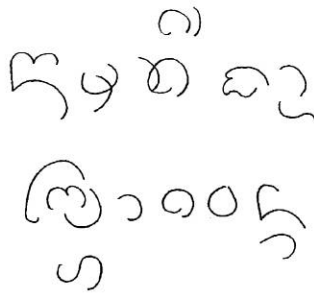
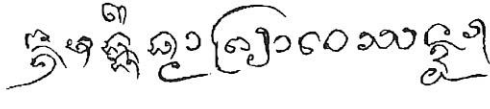

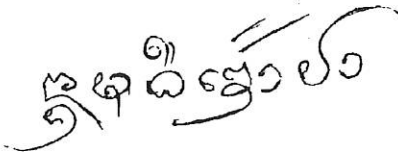
ตัวอักษรที่คัดลอกได้	ตัวอักษรที่สมบูรณ์	คำอ่าน
		เวียงดาวตึงสาขันท้า พญาอินทร์ให้พระนาง ผู้สติแลนายเฮย
		หิมพานต์

แผงคอสองที่ ๑๔ และ ๑๕ พระเวสสันดร ไม่ปรากฏตัวอักษรจารึก

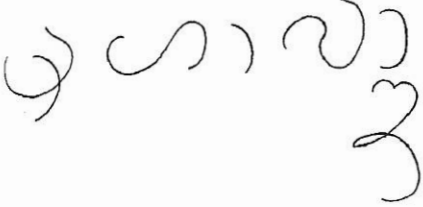
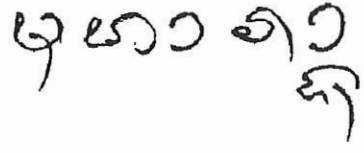
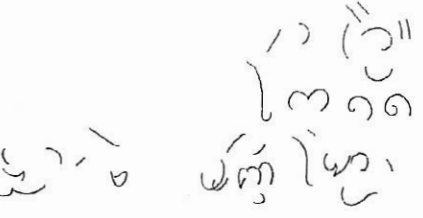
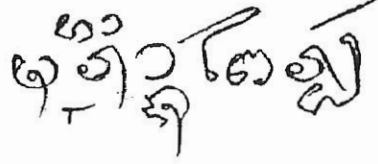
แผงคอสองที่ ๑๖ พระเวสสันดร

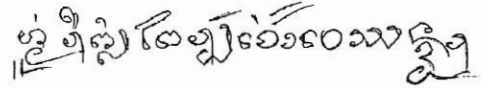
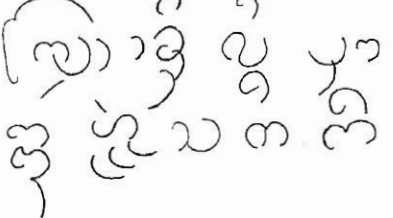
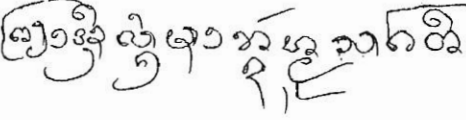

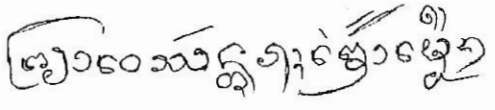

ตัวอักษรที่คัดลอกได้	ตัวอักษรที่สมบูรณ์	คำอ่าน
		นางมัทรีไปป่า
		นางมัทรีชวนให้สัตว์ร้ายหนี
		นางมัทรี ถามพระยาเวสสันดร
		นางมัทรีเข้าป่า

เพลงคอสองที่ ๑๗ พระเวสสันดร

ตัวอักษรที่ตัดลอกได้	ตัวอักษรที่สมบูรณ์	คำอ่าน
		<p>มหाराช</p>
		<p>มหาราชไปรับ</p>
		<p>หมูร์พลไปรับเจ้าเวสสันดร</p>
		<p>พระยาอินทร์ ลงมาพัดหมุ่สกติ (ญาติ)</p>
		<p>เจ้าเวสสันดรเข้าเมือง</p>
		<p>นางมัทรีกลับมาเมือง</p>

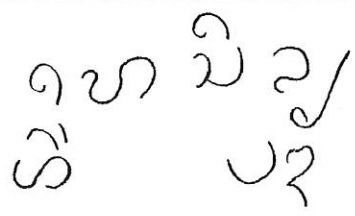
แผงคอสองที่ ๑๘ พระเวสสันดร ไม่ปรากฏตัวอักษรจารึก

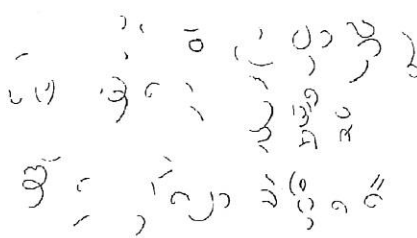
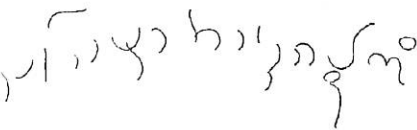
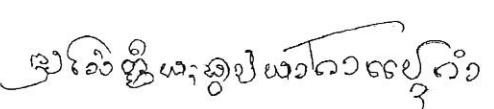
แผงคอสองที่ ๑๙ พุทธประวัติ

ตัวอักษรที่คัดลอกได้	ตัวอักษรที่สมบูรณ์	คำอ่าน
		เจ้าชายสิทธัตถะหนีไปบวช
	—	ไม่สามารถอ่านได้
	—	ไม่สามารถอ่านได้
		โสตภิชะ (?) ถวายหญ้าคา แปรก้า
	—	ไม่สามารถอ่านได้

แผนผังคอสองที่ ๒๐ พรหมจักร

ตัวอักษรที่คัดลอกได้	ตัวอักษรที่สมบูรณ์	คำอ่าน
๑๑๑๑ ๑๑๑๑	๑๑๑๑ ๑๑๑๑	เมืองลังกาทวีป
๑๑๑๑ ๑๑๑๑	๑๑๑๑ ๑๑๑๑	พระยาพ่อเจ้าพระยาวิโรหะ
๑๑๑๑ ๑๑๑๑	๑๑๑๑ ๑๑๑๑	ได้สืบเมืองลังกา
๑๑๑๑ ๑๑๑๑	๑๑๑๑ ๑๑๑๑	นางกาญจนา
๑๑๑๑ ๑๑๑๑	๑๑๑๑ ๑๑๑๑	นางเกลีเมียพระยาวิโรหะ กินเมืองลังกา
๑๑๑๑ ๑๑๑๑	๑๑๑๑ ๑๑๑๑	พรานป่าไปบอกพระยา- วิโรหะจะลาที่มันหันนาง (เห็น) นางลูกพระฤษีนั้นแล
๑๑๑๑ ๑๑๑๑	๑๑๑๑ ๑๑๑๑	นำนางสีดาแล
๑๑๑๑ ๑๑๑๑	—	ไม่สามารถอ่านได้
๑๑๑๑ ๑๑๑๑	๑๑๑๑ ๑๑๑๑	เสนาหาญ

แผนกคอสองที่ ๒๑ พรหมจักร

ตัวอักษรที่คัดลอกได้	ตัวอักษรที่สมบูรณ์	คำอ่าน
<p>๑๒๓๔๕๖๗๘๙๑๐ ๑๒๓๔๕๖๗๘๙๑๐</p>	<p>๑๒๓๔๕๖๗๘๙๑๐</p>	<p>ท้าวพระยาเอาเมือง มาขอเอานางสีดา</p>
<p>๑๒๓๔๕๖๗๘๙๑๐ ๑๒๓๔๕๖๗๘๙๑๐ ๑๒๓๔๕๖๗๘๙๑๐</p>	<p>๑๒๓๔๕๖๗๘๙๑๐</p>	<p>นำพ่อฤๅษีพรหมจักร มาขอนางสีดา</p>
<p>๑๒๓๔๕๖๗๘๙๑๐ ๑๒๓๔๕๖๗๘๙๑๐ ๑๒๓๔๕๖๗๘๙๑๐</p>	<p>๑๒๓๔๕๖๗๘๙๑๐</p>	<p>นางสีดาลอยน้ำมา</p>
<p>๑๒๓๔๕๖๗๘๙๑๐ ๑๒๓๔๕๖๗๘๙๑๐</p>	<p>๑๒๓๔๕๖๗๘๙๑๐</p>	<p>พรหมจักรได้เอานาง</p>
<p>๑๒๓๔๕๖๗๘๙๑๐ ๑๒๓๔๕๖๗๘๙๑๐ ๑๒๓๔๕๖๗๘๙๑๐ ๑๒๓๔๕๖๗๘๙๑๐</p>	<p>๑๒๓๔๕๖๗๘๙๑๐</p>	<p>พรหมจักรเสาะนาง มาเป็นเมียแล</p>
<p>๑๒๓๔๕๖๗๘๙๑๐ ๑๒๓๔๕๖๗๘๙๑๐ ๑๒๓๔๕๖๗๘๙๑๐</p>	<p>๑๒๓๔๕๖๗๘๙๑๐</p>	<p>พรหมจักรยังได้แล ก็ได้นางเป็นเมียแล</p>

แผงคอสองที่ ๒๒ พรหมจักร

ตัวอักษรที่คัดลอกได้	ตัวอักษรที่สมบูรณ์	คำอ่าน
		พรหมจักร
		นำทาง

แผงคอสองที่ ๒๓ พรหมจักร ไม่ปรากฏตัวอักษรจารึก

แผงคอสองที่ ๒๔ พรหมจักร

ตัวอักษรที่คัดลอกได้	ตัวอักษรที่สมบูรณ์	คำอ่าน
		พรหมจักรกำวันเต้าเมีย เมืองกำสีและ...